

ART. 805#1505

SIZE	OUTSIDE DIAMETER		PITCH CIRCAL DIAM		RAISED FACE DIAMETER		THICKNESS		TOTAL LENGHT		HOLES x NOS	INTERNAL DIAM		HUB DIAM		SWRF DEEP	
	D	TOL	K	TOL	G	TOL	C	TOL	T2	TOL	H x NOS	B2	TOL	X	TOL	Y	TOL
1/2	88,9		60,5		35,1		9,7		14,2		15,9 x 4	22,4		30,2		9,7	
3/4	98,6		69,9		42,9		11,2		14,2		15,9 x 4	27,7		38,1		11,2	
1	108,0		79,2		50,8		12,7		15,7		15,9 x 4	34,5		49,3		12,7	
1 1/4	117,3	+1,5	88,9	+1,5	63,5	+0,8	14,2	+3,0	19,1	+1,5	15,9 x 4	43,2	+1,0	58,7	+1,5	14,2	+0,3
1 1/2	127,0	-1,5	98,6	-1,5	73,2	-0,8	15,7	-0,0	20,6	-1,5	15,9 x 4	49,5	-0,0	65,0	-1,0	15,7	-0,3
2	152,4		120,7		91,9		17,5		23,9		19,1 x 4	62,0		77,7		17,5	
2 1/2	177,8		139,7		104,6		20,6		26,9		19,1 x 4	74,7		90,4		19,1	
3	190,5		152,4		127,0		22,4		28,4		19,1 x 4	90,7		108,0		20,6	

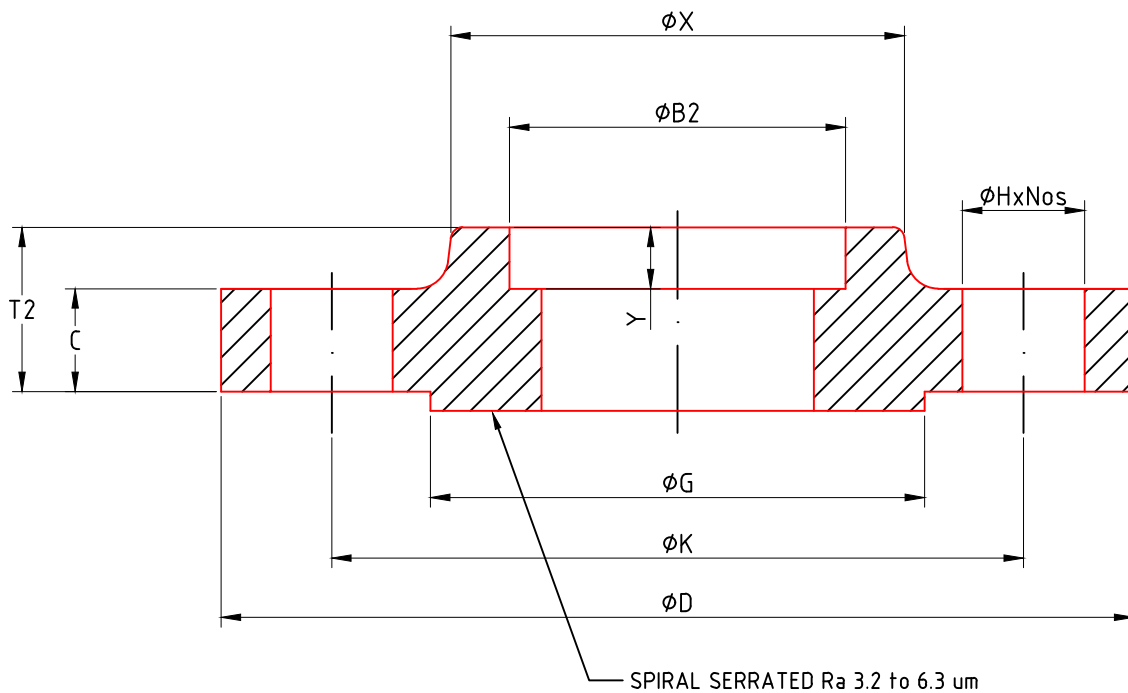

FLANGIA ASTM B16.5 SWRF 150#
FLANGE ASTM B16.5 SWRF 150#